

- I** Amplificazione del segnale video (regolare qualora l'immagine risulti in bianco e nero ed il potenziometro del colore sia già posizionato al massimo)
- D** Videosignalverstärkung (einzustellen, wenn es sich um ein Schwarz-weiß Bild handelt und der Potentiometer für die Farbe schon auf die maximale Position geregelt ist)
- F** Amplification du signal vidéo (régler si l'image est en noir et blanc et que le potentiomètre est déjà placé sur le maximum)
- GB** Amplification of the video signal (regulate whenever the image is black and white and the colour potentiometer is already positioned at the maximum)
- E** Amplificación de la señal vídeo (ajuste si la imagen está en blanco y negro y el potenciómetro del color está fijado ya al máximo)
- NL** Versterking van het videosignaal (te regelen wanneer het beeld zwartwit is en de kleurregelaar reeds in de hoogste stand staat).
- P** Amplificação do sinal do vídeo (regule se a imagem estiver branca e preta e o potenciômetro da cor estiver já posicionado ao máximo)
- GR** Ενίσχυση του σήματος βίντεο (κανονική όποτε η εικόνα προκύπτει ασπρόμαυρη και το ποτενσιόμετρο του χρώματος έχει ήδη τοποθετηθεί στο μέγιστο)

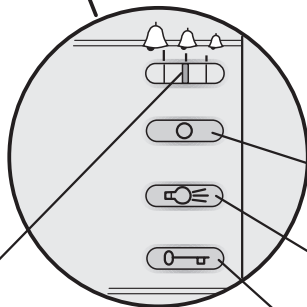

- I** Regolazione luminosità
- D** Helligkeitsregelung
- F** Réglage luminosité
- GB** Brightness control
- E** Ajuste brillo
- NL** Afstelling lichtsterkte
- P** Regulação da luminosidade
- GR** Ρύθμιση φωτεινότητας

- I** Regolazione colori
- D** Farbeinstellung
- F** Réglage couleur
- GB** Colour setting
- E** Ajuste color
- NL** Afstelling kleur
- P** Regulação da cor
- GR** Ρύθμιση χρώματος

- I** Accensione monitor
- D** Einschalten des monitors
- F** Allumage moniteur
- GB** Monitor on
- E** Encendido monitor
- NL** Monitor aan/uit
- P** Accendimento do monitor
- GR** Άναμμα μόνιτορ

- I** Regolazione suoneria
- D** Klingeleinstellung
- F** Réglage sonnerie
- GB** Bell regulator
- E** Ajuste soneria
- NL** Afstelling geluidsterkte bel
- P** Regulação do toque
- GR** Ρύθμιση ήχου

- I** Apriporta
- D** Türöffner
- F** Ouvre-porte
- GB** Door opener
- E** Dispositivo para abrir la puerta
- NL** Deuropener
- P** Comando de abertura da porta
- GR** Άνοιγμα πόρτας

- I** Comando luci
- D** Lichtschalter
- F** Commande éclairages
- GB** Lights on
- E** Mando luces
- NL** Verlichting aan/uit
- P** Comando de luzes
- GR** Έλεγχος φώτων

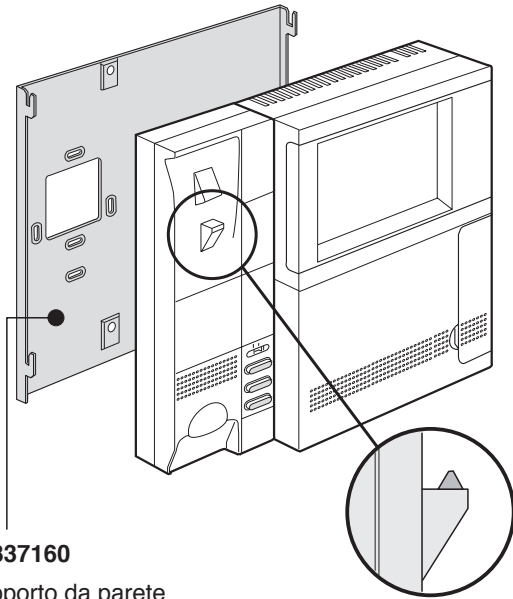

art.337160

- I** Supporto da parete
- D** Wandhalterung
- F** Support mural
- GB** Wall mounting support
- E** Soporte mural
- NL** Houder voor bevestiging aan muur
- P** Suporte de parede
- GR** Υποστήριγμα για το "χο"

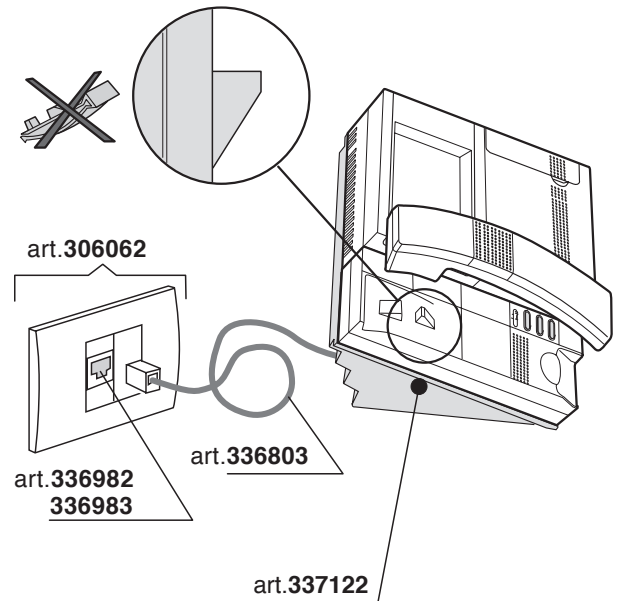

art.306062

art.336982
336983

art.336803

art.337122

- I** Accessorio per tavolo
- D** Tischzubehör
- F** Accessoire de table
- GB** Desk accessory
- E** Accesorio de sobremesa
- NL** Accessoire voor tafel
- P** Acessório para mesa
- GR** Αξεσουάρ για τραπέζι

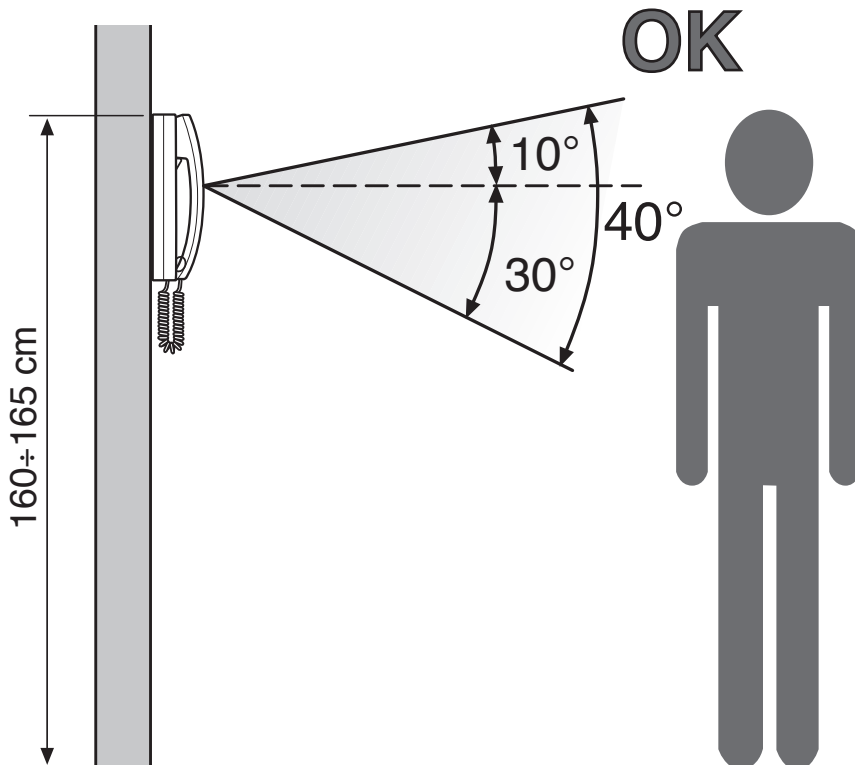

- I** L'immagine visualizzata è ottimale per un angolo di osservazione di 40°.
- D** Das angezeigte Bild ist optimal für einen Sichtwinkel von 40°.
- F** L'image visualisée est parfaite pour un angle d'observation de 40°.
- GB** The displayed picture is optimum for an observation angle of 40°.
- E** La imagen visualizada es excelente para un ángulo de observación de 40°.
- NL** Het gevisualiseerde beeld is optimaal voor een observatiehoek van 40°.
- P** A imagem visualizada é ótima para um ângulo de observação de 40°.
- GR** Η προβλλόμενη εικόνα είναι βέλτιστη για μια γωνία παρατήρησης 40°