

**Nota:** É possibile installare fino ad un massimo di 3 apparecchi (citofoni, videocitofoni e suonerie) nello stesso appartamento (5 apparecchi se l'impianto è monofamiliare).

**Bemerkung:** es können bis zu maximal 3 Geräte (Haustelefone, Videohaustelefone und Läutwerke) in derselben Wohnung installiert (5 Geräte wenn es sich um eine Einfamilien-Anlage handelt).

**Remarque:** il est possible d'installer jusqu'à un maximum de 3 appareils (parlophones, vidéophones et sonneries) dans le même appartement (5 appareils si l'installation est monofamiliare).

**Note:** up to 3 devices (internal units, video internal units and bells) can be installed in the same apartment (5 devices if the system is for one family).

**Nota:** es posible instalar en el mismo departamento hasta un máximo de 3 aparatos (interfonos, videointerfonos y timbres) (5 aparatos si la instalación es monofamiliar).

**Opmerking:** in een appartement kunnen t/m 3 toestellen (huistelefoons, video-huistelefoons en bellen) worden geïnstalleerd (5 apparaten als de installatie is van een woning).

**Nota:** pode-se instalar no máximo 3 aparelhos (intercomunicadores, intercomunicadores vídeos e campainhas) no mesmo apartamento (5 aparelhos se a instalação for monofamiliar).

Σημείωση: είναι δυνατή η εγκατάσταση το πολύ 3 συσκευών (θυροτηλέφωνα, βίντεο-θυροτηλέφωνα και ηχητικές συσκευές) στο (δίο διαμέρισμα) (5 συσκευές εάν η εγκατάσταση είναι μονοκατοικίας).

**5**

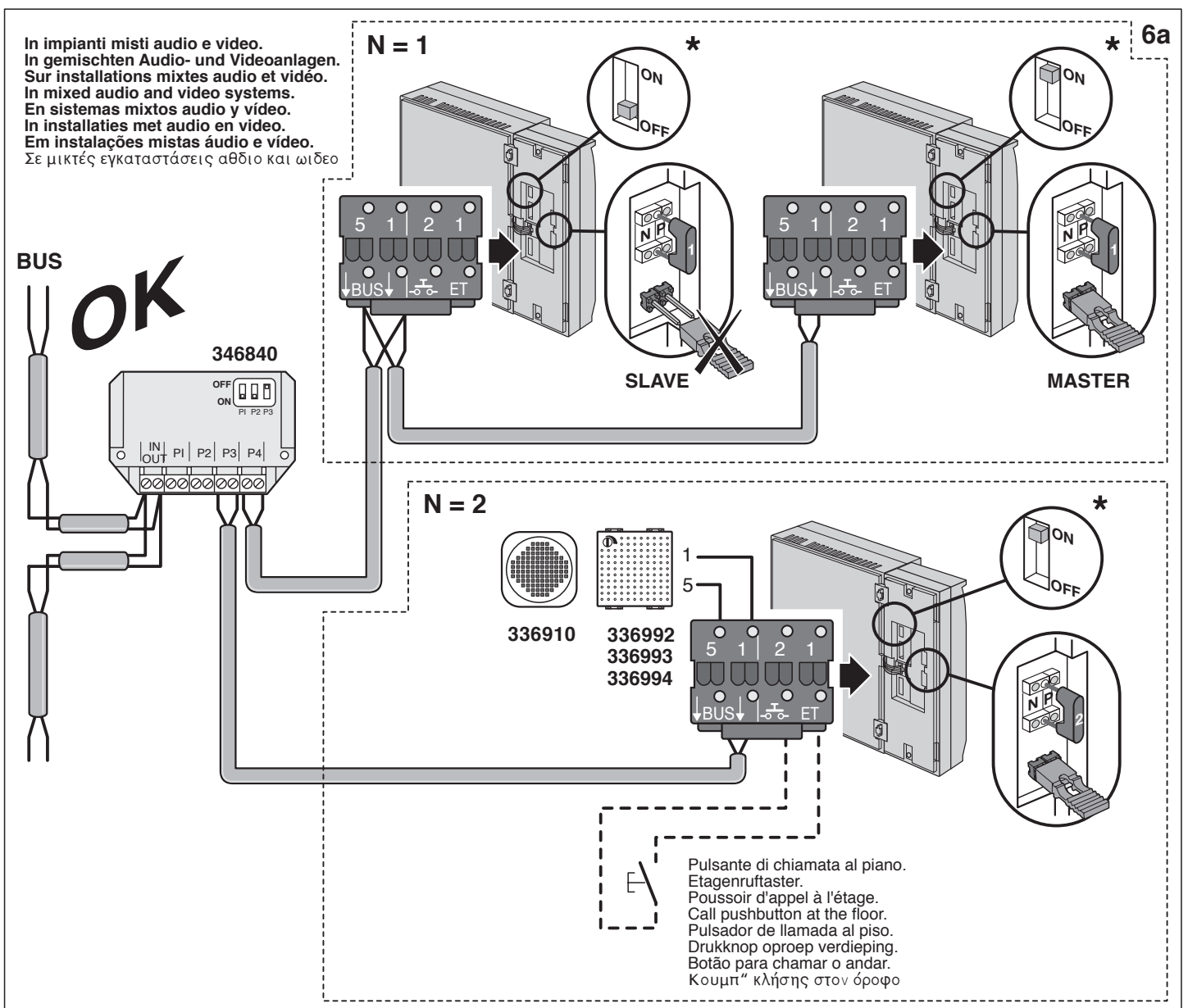

In impianti misti audio e video.  
 In gemischten Audio- und Videoanlagen.  
 Sur installations mixtes audio et vidéo.  
 In mixed audio and video systems.  
 En sistemas mixtos audio y vídeo.  
 In installaties met audio en video.  
 Em instalações mistas áudio e vídeo.  
 Σε μικτές εγκαταστάσεις αθδίο και ωιδέο

6b

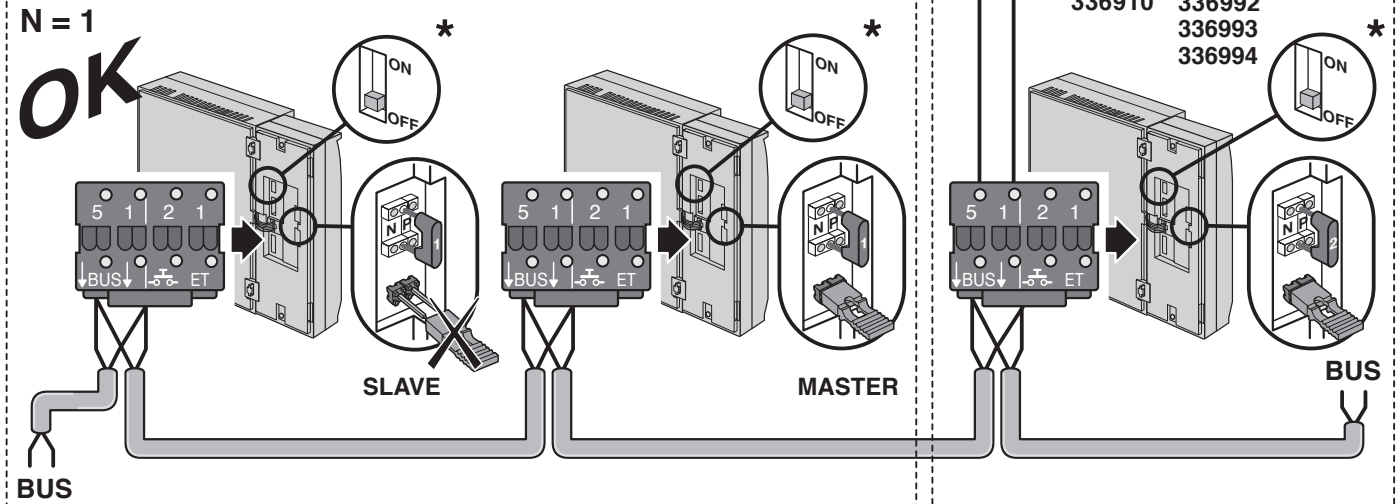

In impianti misti audio e video 2 monitor in accensione contemporanea  
 In gemischten Audio- und Videoanlagen 2 Gleichzeitig eingeschalteter Bildschirm  
 Sur installations mixtes audio et vidéo 2 moniteurs en allumage simultané  
 In mixed audio and video systems 2 monitors switched on at the same time  
 En sistemas mixtos audio y vídeo 2 monitores de encendido contemporáneo  
 In installaties met audio en video 2 monitoren met gelijktijdige inschakeling  
 Em instalações mistas áudio e vídeo 2 monitor de acendimento contemporâneo  
 Σε μικτές εγκαταστάσεις αθδίο και ωιδέο 2 μόνιτορ με ταυτόχρονο άναμμα

6c

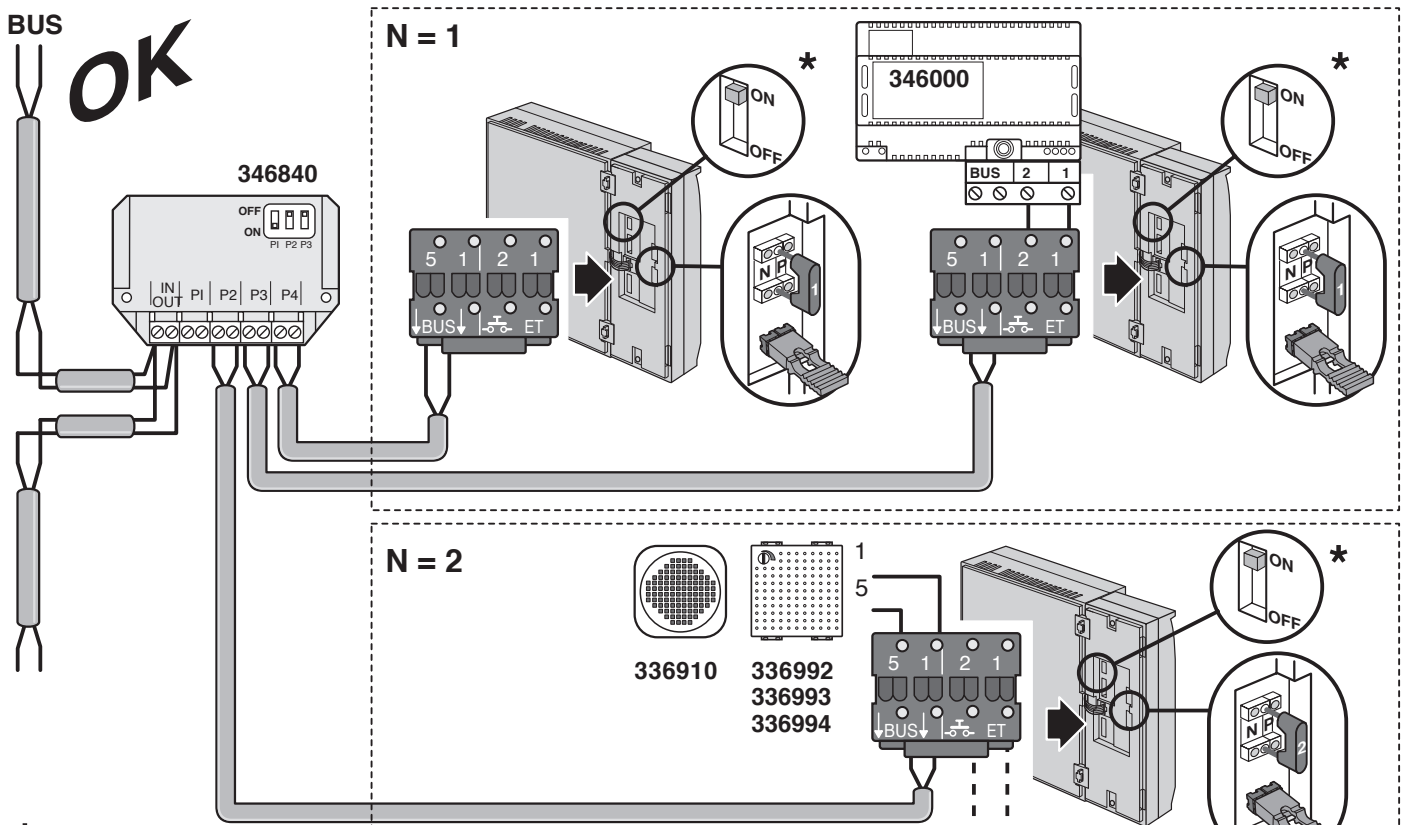

\*

Spostare su ON solo nell'ultimo videocitofono o citofono della tratta di ogni appartamento e di ogni montante.  
 Auf ON nur am letzten Video-Haustelefon oder Haustelefon der Strecke jeder Wohnung oder jeder Steigleitung schalten.  
 Move to ON only in the last video door entry unit or door entry unit of the stretch of each apartment or each riser.  
 Déplacer sur ON (MARCHE) seulement dans le dernier vidéophone ou interphone du parcours de chaque appartement ou de chaque colonne montante.  
 Mueva a ON sólo el último videointerfono o interfono de la trama de cada departamento o de cada montante.  
 Zet slechts de laatste (beeld) huistelefoon van iedere appartementlijn of iedere verdiepingslijn op ON.  
 Desloque sobre ON somente no último intercomunicador vídeo ou intercomunicador do trecho de cada apartamento ou de cada montante.  
 Μετακινήστε στο ON μόνο στο τελευταίο θυροτηλέφωνο με οθόνη ή χωρίς του μέρους κάθε διαμερίσματος ή κάθε διακλάδωσης.

Pulsante di chiamata al piano.  
 Etagenruftaster.  
 Pousoir d'appel à l'étage.  
 Call pushbutton at the floor.  
 Pulsador de llamada al piso.  
 Drukknop oproep verdieping.  
 Botão para chamar o andar.  
 Κουμπι " κλήσης στον όροφο

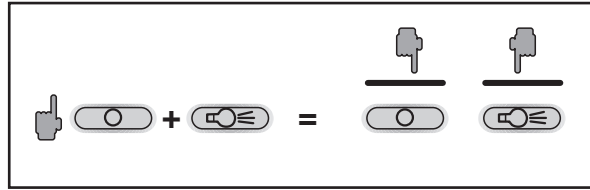
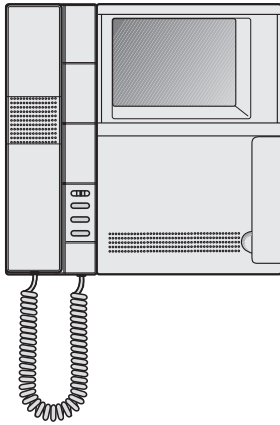

- Selezione suoneria chiamata al piano
- Lautwerk Etagenruf wahlen
- S3lection sonnerie appel  l'3tage
- Selection call to the floor bell
- Selecci3n timbre llamada al piso
- Kies belgeluid oproep aan verdieping
- Selecço do toque para chamada ao andar
- Επιλογ3 κουδουνι3 κλ3σης στον 3ροφο

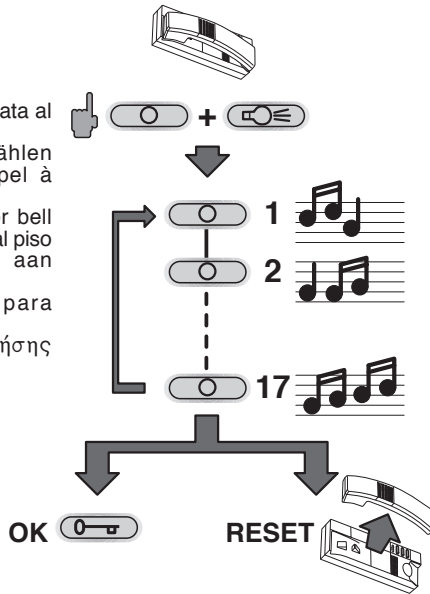

- Selezione suoneria da posto esterno principale (S=0)
- Lautwerk f3r Ruf von der Hauptt3rstation wahlen (S=0)
- S3lection sonnerie appel d'un poste ext3rieur principal (S=0)
- Selection call from main outdoor station (S=0) bell
- Selecci3n timbre llamada desde el puesto exterior principal (S=0)
- Kies belgeluid oproep vanuit eerste externe post (S=0)
- Selecço do toque para chamada da unidade externa principal (S=0)
- Επιλογ3 κουδουνι3 κλ3σης απ3 κ3ριο εξωτερικ3 σημει3 (Σ=0)

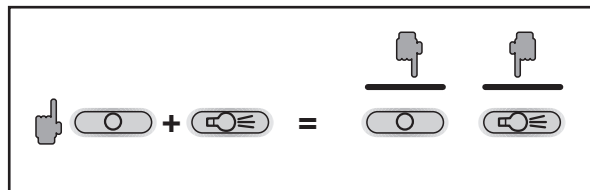
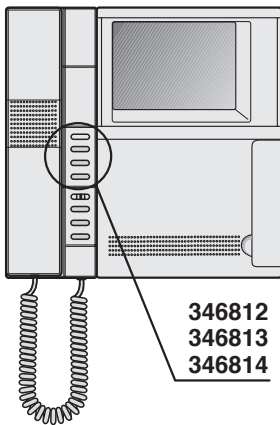
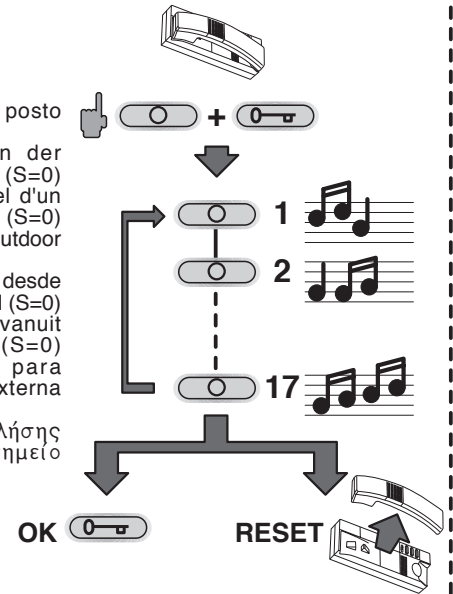

- Selezione suoneria chiamata intercom
- Lautwerk Intercom-Ruf Wohngemeinschaft wahlen
- S3lection sonnerie appel intercom
- Selection call intercom bell
- Selecci3n timbre llamada intercomunicante
- Kies belgeluid intercom oproep gebouw
- Selecço do toque para chamada intercomunicador
- Επιλογ3 κουδουνι3 κλ3σης ιντερφ3μ

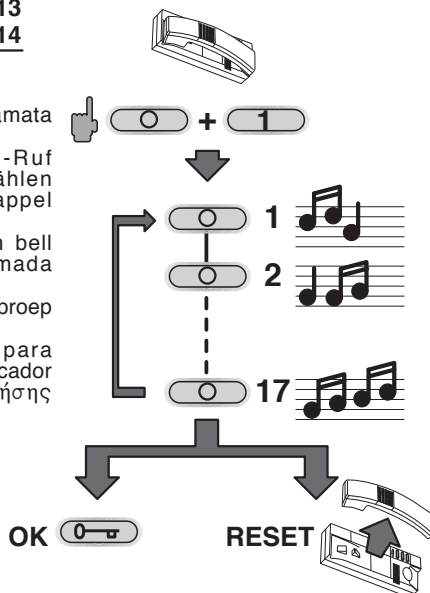

- Selezione suoneria da posto esterno secondario (S=1)
- Lautwerk f3r Ruf von der Nebent3rstation wahlen (S=1)
- S3lection sonnerie appel d'un poste ext3rieur secondaire (S=1)
- Selection call from secondary outdoor station (S=1) bell
- Selecci3n timbre llamada desde el puesto exterior secundario (S=1)
- Kies belgeluid oproep vanuit tweede externe post (S=1)
- Selecço do toque para chamada da unidade externa secundria (S=1)
- Επιλογ3 κουδουνι3 κλ3σης απ3 δευτερε3ον εξωτερικ3 σημει3 (Σ=1)

